

Laserskrivare

Snabbguide

Fylla på papper och specialmaterial

Fyll på magasinerna för 250 ark eller 550 ark

1 Dra ut magasinet.

Obs! Ta aldrig ut ett magasin under utskrift eller när **Busy** (**upptagen**) visas på displayen. Om du gör det kan papperet fastna.

2 Tryck samman breddstödsflikarna enligt bilden och skjut breddstödet till rätt läge för den pappersstorlek du fyller på.

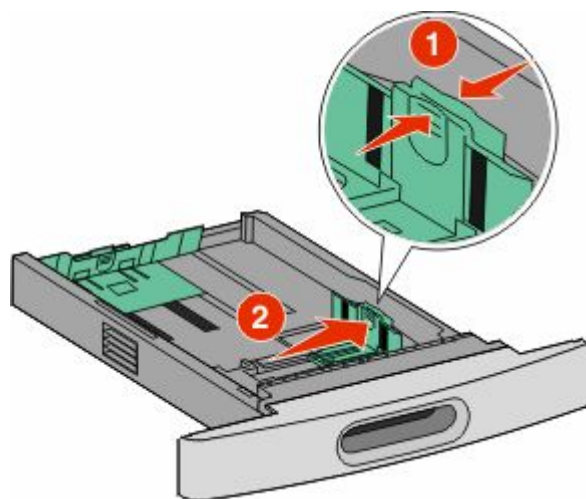

3 Lås upp längdstödsflikarna genom att trycka dem inåt som bilden visar och skjut stödet till rätt läge för den pappersstorlek du fyller på.

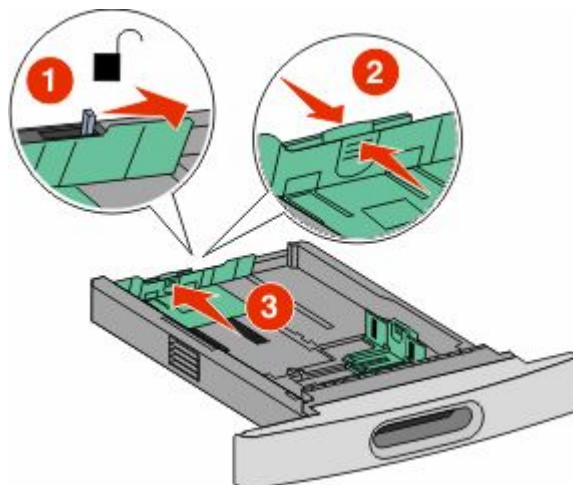

Anmärkningar:

- Använd storleksindikatorerna på magasinets botten som hjälp när du positionerar stöden.
- Lås längdstödsflikarna för standardpappersstorlekar.

4 Böj pappersbunten fram och tillbaka och lufta den. Se till att du inte viker eller skrynklar papperet. Jämn till kanterna mot ett plant underlag.



5 Fyll på papper.

- För ensidig utskrift, fyll på papprets tryckta sida nedåt med främre kanten på pappret mot magasinets front.

Obs! För utskriftsjobb där tillvalet StapleSmart™ II Finisher används, placera främre kanten på pappret mot bakre delen av magasinet.

- För dubbelsidig utskrift, fyll på papprets tryckta sida uppåt med främre kanten på pappret mot magasinets bakre del.

Obs! För utskriftsjobb där tillvalet StapleSmart II Finisher används, placera främre kanten på pappret mot främre delen av magasinet.

Obs! Observera påfyllningsmarkeringarna på sidan av magasinet som visar hur mycket papper du maximalt kan lägga i. Fyll inte på för mycket i magasinet.

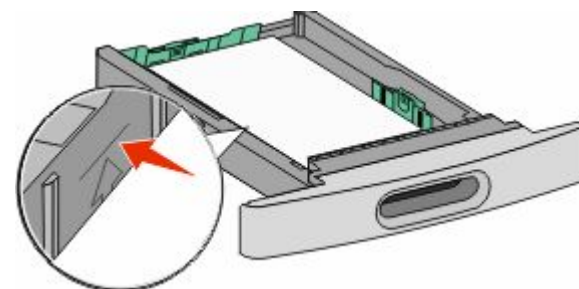

6 Vid behov justerar du pappersstöden så att det snuddar sidorna på bunten och låser längdstödsflikarna för den pappersstorlek som indikeras på magasinet.

7 Sätt tillbaka magasinet.

8 Om du har fyllt magasinet med en annan papperstyp än tidigare ändrar du magasinets inställning för papperstyp från skrivarens kontrollpanel.

Åtgärda papperskvadd

200 och 201 papperskvaddar

- 1 Tryck på frigöringsspaken och fäll sedan ner universalarkmatarens lucka.

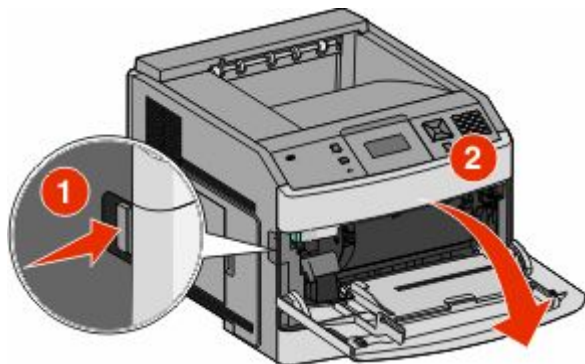

- 2 Tryck på frigöringsspaken och öppna framluckan.

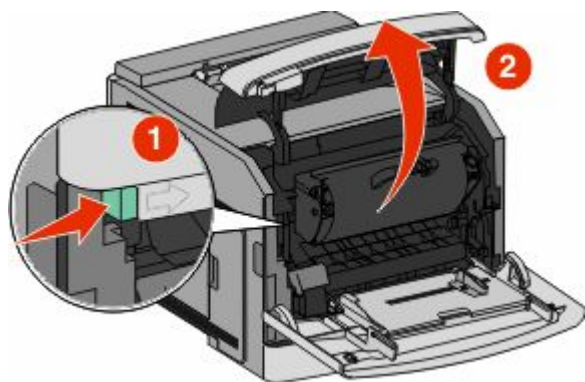

- 3 Lyft och dra ut skrivkassetten ur skrivaren.

Varning – risk för skador: Rör inte vid fotoenhetens trumma på kassettsens undersida. Använd kassettsens handtag när du håller i kassetten.

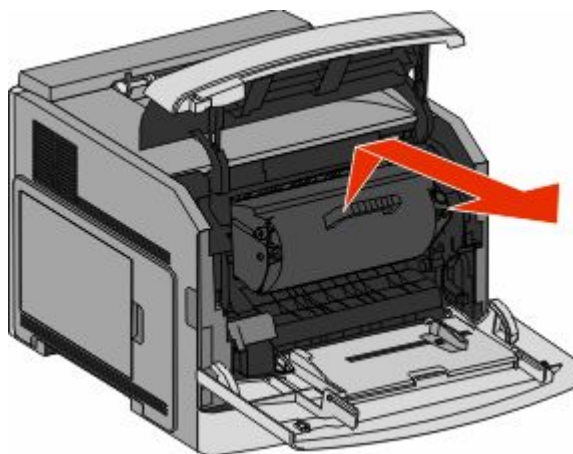

- 4 Placera skrivarkassetten på en plan och slät yta.

Varning – risk för skador: Utsätt inte skrivkassetten för ljus under längre tid.

Varning – risk för skador: Papperet som fastnat kan vara täckt med ofixerad toner vilket kan fläcka kläder och hud.

- 5 Ta bort papperet som har fastnat.

⚠ VARNING – VARM YTA: Insidan av skrivaren kan vara varm. Förebygg risken för brännskador genom att vänta tills ytan har svalnat.

Obs! Om det är svårt att ta bort papperet kan du öppna den bakre dörren för att ta bort papperet därifrån.

- 6 Rikta in och sätt i tonerkassetten igen.
- 7 Stäng den främre luckan.
- 8 Stäng universalarkmatarens lucka.
- 9 Tryck på .

202 och 203 Papperskvadd

Om papperet kommer ut ur skrivaren drar du ut det och trycker sedan på .

Om papperet inte kommer ut ur skrivaren.

- 1 Öppna den översta bakre luckan.

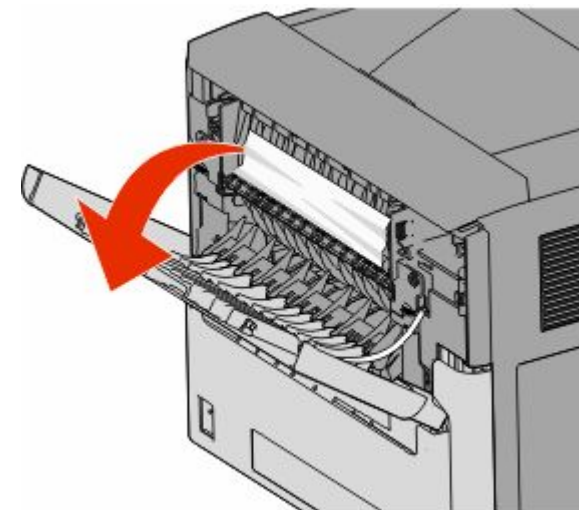

- 2 Ta försiktigt bort det hopknycklade papperet så att du inte river sönder det.
- 3 Stäng den översta bakre luckan.
- 4 Tryck på .

241–245 papperskvadd

- 1 Dra ut det fack som visas i displayen.
- 2 Ta bort eventuella papperskvadd och sätt sedan i magasinet igen.
- 3 Tryck på .
- 4 Om meddelandet om papperskvadd fortfarande visas för ett magasin för 250 eller 550 ark tar du bort magasinet ur skrivaren.
- 5 Ta bort papperskvaddet och sätt sedan i magasinet igen.
- 6 Tryck på .